

MANUAL DEL PROPIETARIO

MOTOR DEL SOPLADOR SK650

KPC

ESPAÑOL / FRANÇAIS



ATENCIÓN



PELIGRO

Lea detenidamente las instrucciones y siga las normas de seguridad para un manejo seguro. De lo contrario podría resultar herido gravemente.

•• INTRODUCCIÓN

El soplador Back-Pack modelo SK-650 ha sido diseñado y fabricado para una larga durabilidad y fiabilidad. Lea detenidamente este manual. Lo encontrará fácil de utilizar, lleno de consejos de operación que le serán de ayuda y mensajes de SEGURIDAD.

•• EL MANUAL DEL OPERARIO



Contiene instrucciones e información para su manejo, puesta en marcha, parada, mantenimiento, almacenamiento y montaje específicos para este producto.

1. SEGURIDAD

• ETIQUETAS •

Coloque estas etiquetas en su unidad. La ilustración completa de esta unidad, que se encuentra en la sección “DESCRIPCIÓN”, le ayudará a colocarlas. Asegúrese de que las etiquetas sean legibles y que entienda y sigue las instrucciones que describen. Si alguna etiqueta es ilegible, pida otra a su distribuidor. Vea las instrucciones de PEDIDO DE RECAMBIOS para información más específica.

ETIQUETAS DE ATENCIÓN GENERAL (colocadas en la parte superior de la carcasa del soplador)

ETIQUETA CALIENTE (cerca del silenciador)

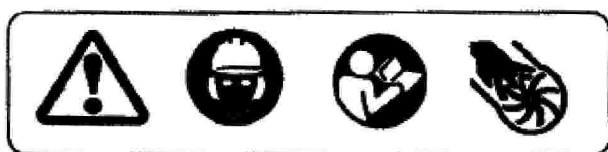

SÍMBOLOS INTERNACIONALES

Forma del símbolo					
Descripción/ Aplicación del símbolo	Lea y entienda el Manual del operador	Proteja los ojos, oídos y cabeza	Superficie caliente	Seguridad/Alerta	Cuidado con los dedos

2. INSTRUCCIONES DE SEGURIDAD

• ESTADO FÍSICO DEL OPERARIO Y DEL EQUIPO DE SEGURIDAD •

ATENCIÓN



PELIGRO

Los operadores de Power Blower pueden lesionarse o lesionar a terceros si no utilizan debidamente el soplador y/o no siguen las normas de seguridad. Deben protegerse con ropa o equipo de protección adecuados.

ESTADO FÍSICO DEL OPERARIO

Su criterio y destreza física puede que no sean las adecuadas si:

- Está cansado o se siente indispuesto
- Toma algún medicamento
- Ha ingerido alcohol o drogas

Use sólo la máquina si se encuentra física y mentalmente en condiciones.

PROTECCIÓN OCULAR

Cuando maneje el soplador utilice protección ocular adecuada tal como estipula la CE o ANSIZ87.

PROTECCIÓN PARA LAS MANOS

Utilice guantes antideslizantes y resistentes para agarrar mejor el soplador. Los guantes reducen la transmisión de las vibraciones de la máquina a sus manos.

PROTECCIÓN RESPIRATORIA

Utilice una máscara para protegerse del polvo.

PROTECCIÓN AUDITIVA

Recomendamos utilizar protectores auditivos cuando maneje la máquina.

ROPA ADECUADA

Utilice ropa ajustada y resistente.

Los pantalones deben ser largos y las camisas de manga larga.

No lleve pantalones cortos.

No lleve corbata, bufanda ni joyas.

Utilice zapatos fuertes con suelas antideslizantes.

No lleve zapatos que pongan al descubierto los dedos de sus pies.

No maneje la máquina descalzo.

Mantenga el cabello largo lejos de la zona de aspiración del motor y del soplador. Recójase el cabello con una gorra o una redecilla.

TIEMPO CALUROSO Y HÚMEDO

La ropa de protección es pesada y puede aumentar la fatiga del operador y puede causarle un golpe de calor. Programe el trabajo duro para las primeras horas de la mañana o las últimas horas de la tarde cuando la temperatura es más fresca.

• EQUIPO •

Antes de poner la máquina en marcha haga una comprobación exhaustiva de la misma. Compruebe que no exista ninguna tuerca, perno o tornillo suelto. Ajústelos o cámbielos si fuese necesario. Examine los tubos, el depósito del combustible y la zona que rodea el combustible en busca de pérdidas. NO ponga en funcionamiento la máquina si existe alguna fuga.

Mantenga la zona de escape limpia. Evite el contacto durante e inmediatamente después de haber utilizado la máquina.



• MANEJO SEGURO •

DETERMINAR LA ZONA DE OPERACIÓN

Inspeccione la zona que debe limpiar. Busque los peligros potenciales como piedras u objetos metálicos. Cuando maneje el soplador invite a las personas o trabajadores que estén con usted a alejarse aproximadamente unos 15 metros del lugar donde esté utilizando el soplador. Tenga en cuenta las corrientes de aire: evite las puertas y ventanas abiertas.

Asegúrese que todos los operarios tengan el Manual del Operador y las instrucciones para su manejo seguro.

No dirija el soplador hacia personas o animales.

Ponga en marcha la máquina con el suelo como base y con el acelerador al ralentí.

Compruebe que el tubo del soplador no esté bloqueado por el terreno o por cualquier objeto.

ATENCIÓN



PELIGRO

No maneje este producto en un lugar cerrado o poco ventilado. Los gases del motor emiten elementos tóxicos que pueden causar lesiones graves e incluso la muerte.

AGARRE EL ASA FIRMEMENTE

Agarre el asa rodeándola con sus dedos unidos.

MANTENGA UNA POSTURA FIRME

Mantenga el equilibrio con los pies sobre el suelo durante todo el tiempo. No se coloque sobre superficies deslizantes, irregulares o poco seguras. No trabaje en posiciones extrañas o sobre escaleras.

No realice ningún trabajo de mantenimiento o de montaje si el motor está en marcha.

CONTROL DE LA CONTAMINACIÓN ACÚSTICA

Siga la normativa local sobre contaminación acústica en cuanto a los niveles de ruido y a las horas de operación. Utilice la máquina sólo durante las horas adecuadas.

Nunca programe una velocidad más alta que la adecuada para realizar una tarea. Cuanto más alta sea la velocidad del motor, más alto será el ruido que emita el soplador.

EVITE LAS SUPERFICIES CALIENTES

Cuando la máquina esté en uso, el silenciador o silenciador catalítico y la cubierta que lo envuelve puede alcanzar una temperatura muy alta. Evite su contacto durante e inmediatamente después de haber utilizado la máquina. Mantenga la zona de escape limpia. Deje que el motor y el silenciador se enfríen completamente antes de realizar cualquier trabajo de mantenimiento.

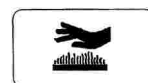

3. MONTAJE

• ESPECIFICACIONES •

Modelo: SK-650

Longitud: 465 mm

Anchura: 365 mm

Altura: 525 mm

Peso: 11 kg.

Tipo de motor: Motor de 2 tiempos de gasolina refrigerado por aire y de un solo cilindro

Carburador: Tipo diafragma Wallbro, modelo WYKw con cebado del motor

Sistema de encendido: Flyweel Magneto, encendido por descarga del condensador

Bujía: L4RTC separación de puntas (0,6~0,7) mm

Sistema de escape de gases: Silenciador con arresta-chispas

Combustible: Mezcla (Gasolina y Aceite para motores de 2 tiempos)

Aceite: 30:1 Alto Rendimiento, para motores de 2 tiempos refrigerados por aire

Velocidad del ralentí: (2250 – 2750) rpm

Velocidad de aceleración máxima: >6800 rpm

Desplazamiento volumétrico: 63,3 cc

Diámetro: 48,00 mm

Recorrido: 35,0 mm

ATENCIÓN



PELIGRO

No realice ningún trabajo de mantenimiento o de montaje mientras el motor esté en marcha o podría causarle lesiones graves.

• INSTALACIÓN DE LOS TUBOS DEL SOPLADOR Y DE LA PLANCA DE MANDO •

1. Empalme el tubo rígido con un perno (D) en el tubo flexible (C).
2. Empalme el tubo flexible (C) con el codo (A) en el soplador.
3. Empalme las abrazaderas (B) a los dos extremos del tubo flexible (c) y ajústelas.
4. Afloje totalmente la tuerca de orejetas (I) y ábrala. Coloque la abrazadera de la palanca de mando (J).
5. Alinee las muescas (H) en las tuercas de orejetas con las clavijas del tubo (G). El ángulo que forma la palanca de mando debería quedar en dirección opuesta a la que se encuentra el operario.
6. Deslice la palanca de mando hacia el tubo con un perno (D).

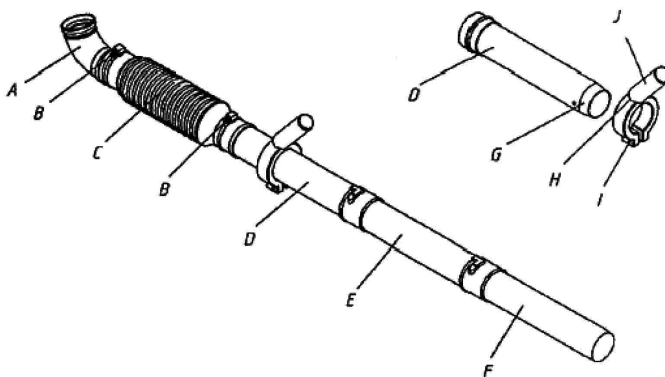

7. Posicione la palanca de mando de manera que se sienta cómodo al sujetarla y ajústela con la tuerca de orejetas (I).
8. Empalme el tubo rígido (E) al tubo con un perno (D), haciendo girar el tubo rígido en dirección contraria a las agujas del reloj hasta que quede bloqueado en su lugar.
9. Empalme el tubo rígido (F) al tubo rígido (E) haciendo girar el tubo rígido (F) en dirección contraria a las agujas del reloj hasta que quede bloqueado en su lugar.

4. ANTES DE PROCEDER A LA PUESTA EN MARCHA

• COMBUSTIBLE •

REQUISITOS

Utilizar combustible fresco y limpio.

Mezclar todos los combustibles con aceite de motor de 2 tiempos de calidad superior a razón de gasolina/aceite 30:1

INSTRUCCIONES PARA LA MEZCLA

1. Llenar un depósito de gasolina homologado con la mitad de la gasolina que precise.
2. Añadir aceite de 2 tiempos a la gasolina.
3. Cerrar el depósito y agitar para que el aceite quede bien mezclado con la gasolina.
4. Añadir la gasolina restante y volver a mezclar.
5. Cerrar el depósito con el tapón y limpiar el combustible derramado que pueda encontrarse en el depósito o en las zonas circundantes.

MANEJO DEL COMBUSTIBLE

ATENCIÓN



PELIGRO

El combustible es MUY inflamable. Tenga mucho cuidado cuando lo mezcle, lo almacene o lo maneje ya que podría causarle lesiones severas.

Utilice un depósito de combustible especialmente previsto para tal efecto.

NO fume cerca del combustible.

NO permita que haya llamas o chispas cerca del combustible

Los depósitos / latas de gasolina pueden estar presionados. Abra el depósito o lata de gasolina despacio para que la presión se estabilice.

NUNCA intente llenar el depósito mientras el motor esté CALIENTE.

NO llene un depósito de gasolina en un lugar cerrado. SIEMPRE llene los depósitos a la intemperie o sobre una superficie.

Una vez el depósito esté lleno asegúrese de que cierra el tapón correctamente.

Compruebe que no existan fugas de gasolina. De ser así, no ponga en marcha la máquina hasta que la fuga esté solucionada.

•• IMPORTANTE:

La fuga de combustible es la causa principal de emisiones de hidrocarbón. En algunos estados se precisa el uso de recipientes para gasolina de cierre automático a fin de reducir el derrame de combustible. Contacte con su distribuidor para más información.

DESPUÉS DE LLENAR EL DEPÓSITO

Limpie la máquina por si existen restos de combustible.

Aléjese aproximadamente unos 3 m del lugar donde haya repostado.

DESPUÉS DE UTILIZAR LA MÁQUINA

NO guarde la máquina si hay gasolina en el depósito; podría provocar una fuga.

Ponga el combustible que no haya utilizado en un recipiente especialmente previsto para tal efecto.

ALMACENAJE

Las leyes sobre almacenamiento del combustible varían según las zonas. Contacte con su gobierno local para informarse sobre las leyes que rigen en su zona. Como medida preventiva, almacene el combustible en un recipiente hermético homologado y guárdelo en un edificio vacío y ventilado, lejos de las chispas y llamas. No almacene el combustible más de 30 días.

•• IMPORTANTE:

El combustible almacenado se pasa. No mezcle más combustible del que crea que utilizará en un período de treinta días. Si utiliza un estabilizador de gasolina puede almacenar el combustible noventa días.

5. MANEJO

Lanzador con retroceso: Realice pequeños tirones – para poner la máquina en marcha sólo necesita tirar 1/2 - 2/3 partes del cordón. No deje que el cordón vuelva bruscamente a su posición. Siempre agarre la máquina con firmeza.

Haga girar la válvula reguladora de la palanca de admisión de gases hacia abajo para conseguir una postura de operación cómoda.

• ARRANQUE MOTOR FRÍO •

1- Desplace la palanca de admisión de gases (A) a la posición ARRANQUE/PARADA EN VACÍO.

2. Cierre el estrangulador – Arranque en frío. Desplace el estrangulador (B) hacia arriba a la posición "Arranque en frío".

3. Cebado. Bombeo el cebador (C) hasta que el combustible sea visible y fluya libremente por el conductor de retorno del depósito de combustible. Bombeo el cebador 4 ó 5 veces más.

4. Tire del lanzador con retroceso (D) (5 ó 6 veces) hasta que el motor se ponga en marcha.

5. Desplace el estrangulador (B) a la posición de marcha y si fuese necesario vuelva a arrancar el motor.

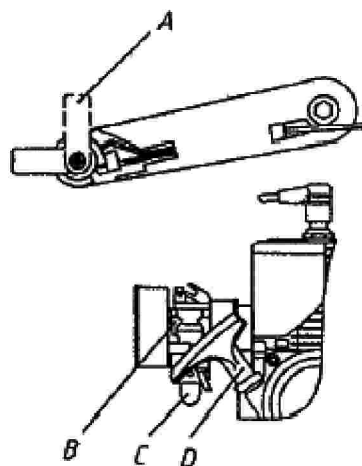

¡ATENCIÓN!

Si después de 5 tirones el motor no se pone en marcha, utilice los procedimientos para el arranque en frío.



¡ATENCIÓN!

Deje que el motor se caliente antes de utilizar la máquina.

• ARRANQUE MOTOR CALIENTE •

- 1- Desplace la palanca de admisión de gases (A) a la posición arranque/parada en vacío.
- 2 - Tire del lanzador con retroceso (D) y el motor debería ponerse en marcha. No utilice el estrangulador (B).



¡ATENCIÓN!

Si después de 5 tirones el motor no se pone en marcha, utilice los procedimientos para el arranque en frío.

• DETENCIÓN DEL MOTOR •

Desplace la palanca de admisión de gases (E) a la posición de ralentí y pulse el interruptor de parada hasta que el motor se detenga completamente.



• MANEJO DEL SOPLADOR •

ATENCIÓN



PELIGRO

Utilice siempre gafas de seguridad, protección auditiva y una máscara para la cara y tome todas las precauciones necesarias cuando utilice esta máquina para evitar lesiones graves.

No dirija el soplador hacia personas o animales.

•• IMPORTANTE

Para evitar averías en el motor causadas por una sobre-aceleración, no bloquee la abertura del tubo del soplador.

Lea detenidamente la sección de Seguridad págs. 3 a 5.

1. Utilice la máquina durante las horas adecuadas.
2. Deje que el motor se caliente en ralentí rápido durante unos minutos.
3. Ajuste la velocidad del motor con la palanca de admisión de gases (A)
4. La velocidad debe ser baja para aspirar hojas secas de caminos, paseos y patios.
5. La velocidad deberá ser un poco más elevada para aspirar hierba y hojas que se encuentren en el césped o parterres.
6. La velocidad deberá ser aún más alta para limpiar gravilla, nieve, suciedad, botellas y latas de los caminos, calles, aparcamientos, estadios..

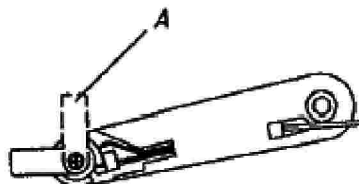

•• IMPORTANTE

Ajuste siempre la velocidad correcta en relación al trabajo a realizar. Recuerde cuanto mayor sea la velocidad del motor, más fuerte será el ruido que emita el soplador. Minimice el polvo utilizando el soplador a velocidades bajas y humedeciendo/vaporizando con agua cuando sea necesario.

6. MANTENIMIENTO

El soplador ha sido diseñado para que pueda utilizarlo durante muchas horas y sin ningún problema. Es necesario realizar regularmente un trabajo de mantenimiento de la máquina para conseguir este objetivo. Si no tiene todas las herramientas necesarias para hacer el mantenimiento o no está seguro de tenerlas, puede llevar la máquina a una empresa de mantenimiento. Para que pueda decidir si quiere hacer el mantenimiento usted mismo o si quiere llevar su máquina a que le hagan el mantenimiento correspondiente, hemos clasificado cada tarea a realizar. Si la tarea no se encuentra en la lista, lleve su máquina a una empresa de mantenimiento.

• NIVEL DE HABILIDAD TÉCNICA •

Nivel 1 = Fácil. La mayoría de las herramientas que se precisan, se encuentran con la máquina.

Nivel 2 = Nivel de dificultad moderado. Puede necesitar algunas herramientas más específicas.

Nivel 3 = Es necesario tener experiencia. Necesitará herramientas más específicas. Recomendamos que lleve la máquina a una empresa de mantenimiento.

Componente / Sistema	Procedimiento de mantenimiento	Antes de de su utilización	Cada vez que llene el depósito	A diario Cada 4 horas	Cada 3 meses o cada 90 horas	Cada 6 meses o cada 270 horas	Cada año
Filtro de aire	Revisar/Cambiar	R/C		R/C		R*	
Filtro del carburante	Revisar/Cambiar				R		C
Tubo del carburante	Revisar/Cambiar	R	R				C*
Carburador	Revisar/Cambiar					R (1)	C(1)
Sistema del estrangulador	Revisar/Cambiar		R				
Sistema de refrigeración	Revisar/Limpiar	R/L		R/L			
Lumbrera de escape del cilindro	Revisar/Limpiar /Decarbonizar				R/L		
Silenciador con parachispas	Revisar/Limpiar /Cambiar				R*		C*
Cordón de retroceso	Revisar/Limpiar	R					R
Fugas de combustible	Revisar/Reparar	R					R
Bujías	Limpiar/Cambiar				R/L*	C	
Sistema de encendido	Limpiar/Cambiar	La bobina y el volante no necesitan mantenimiento					
Tornillos /tuercas /pernos	Revisar/Ajustar /Cambiar	R*					R: Revisar L: Limpiar C: Cambiar

•• IMPORTANTE

Los períodos de mantenimiento que se muestran en esta tabla son los máximos. El uso de la máquina y su experiencia determinarán la frecuencia en que deba realizar las tareas de mantenimiento.

* Los cambios de piezas que recomendamos son necesarios si durante las tareas de mantenimiento se encuentran piezas estropeadas o gastadas.

(1) Para el uso comercial de la máquina, todos los cambios serán necesarios después de 600 horas de funcionamiento. Para el uso doméstico, necesitará limpiar la máquina cada 6 meses.

La limpieza comporta volver a colocar las piezas.

• FILTRO DE AIRE •

1. Cierre el estrangulador (Posición Arranque en Frío). Evitará que la suciedad entre en el cuello del carburador cuando retire el filtro de aire.

Limpie la suciedad acumulada de la zona donde se encuentra el filtro de aire.

2. Retire la rejilla del filtro de aire. Limpie e inspeccione el filtro por si existiera algún desperfecto. Si está impregnado de gasolina y está muy sucio replácelo.

3. Si el filtro puede limpiarse y volverse a utilizar asegúrese que:

- se ajusta en el hueco provisto para el filtro de aire
- está instalado con el lateral original hacia el exterior.

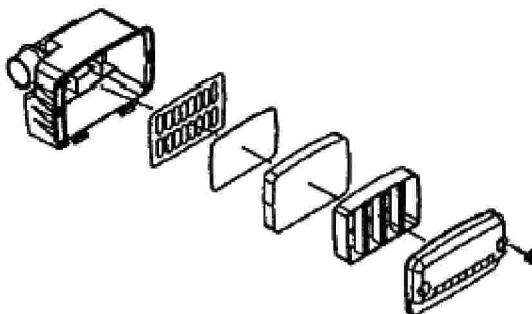

• BUJÍA •

1. Retire la bujía y compruebe si el centro del electrodo está sucio, gastado y mantiene su forma esférica.

2. Limpie la bujía o reemplacela con una nueva. NO la limpie con chorro de arena. La arena que queda estropearía el motor.

3. Ajuste la separación de las puntas de la bujía doblando el electrodo exterior.

4. Ajuste la bujía a (145-155) kg/cm

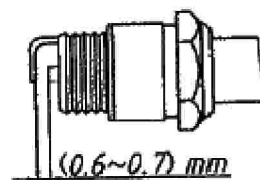

7. LOCALIZACIÓN Y RESOLUCIÓN DE PROBLEMAS

ATENCIÓN



PELIGRO

Los vapores que desprende el carburante son extremadamente inflamables y/o explosivos. Nunca compruebe una bujía cerca de una abertura de bujías ya que podría causarle lesiones graves.

Problema		Causa		Solución
El motor no arranca	Combustible en el carburador	No hay combustible en el carburador	Filtro del carburante obstruido	Limpiar
			Tubo del carburante obstruido	Limpiar
			Carburador	Contactar con su distribuidor
	Combustible en el cilindro	No hay combustible en el cilindro		Contactar con su distribuidor
		Silenciador impregnado de gasolina	La mezcla de combustible es demasiado fuerte	Abrir el estrangulador Limpiar/Cambiar filtro Ajustar carburador Contactar con su distribuidor
	Chispa en el extremo del cable de conexión	No se produce chispa en el extremo del cable de conexión	Interruptor cerrado Problema eléctrico Interruptor de enganche	Encienda el interruptor Contactar con su distribuidor Contactar con su distribuidor
	Chispa en la Clavija	No se produce chispa en la clavija	Separación incorrecta	Ajustar 0,65 mm
Cubierto con carbón			Limpiar o cambiar	
Impregnado de gasolina Bujía de encendido defectuosa			Limpiar o cambiar Cambiar clavija	
El motor no arranca			Problema interno del motor	Contactar con su proveedor
El motor funciona	Se detiene o acelera inadecuadamente		Filtro del aire sucio	Limpiar o cambiar
			Válvula del combustible obturada	Cambiar
			Bujía	Limpiar y ajustar/ cambiar
			Carburador Sistema de refrigeración obturado	Ajustar Limpiar
			Salida de gases/ Pantalla para-chispas obturada	Limpiar
El motor funciona correctamente	El soplador no funciona no tiene potencia		Tubo del soplador bloqueado, suelto o dañado	Desatascar Ajustar Cambiar

8. ALMACENAMIENTO

ATENCIÓN



PELIGRO

Cuando la máquina está en funcionamiento, el silenciador o silenciador catalítico y la cubierta que lo protege se calientan. Mantenga siempre la zona de escape limpia de elementos inflamables durante el transporte o almacenaje de la máquina de lo contrario podría sufrir desperfectos o usted podría resultar herido.

• ALMACENAMIENTO A LARGO PLAZO •

No guarde la máquina durante un periodo largo de tiempo (30 días o más) sin efectuar antes un mantenimiento de protección en el que se incluya:

1. Guardar la máquina en un lugar seco, libre de polvo y fuera del alcance de los niños.
2. El botón de parada (A) debe estar en posición STOP.
3. Limpie de grasa, aceite o suciedad el exterior de la máquina.
4. Realice los trabajos de lubricación y mantenimiento necesarios.
5. Ajuste todos los tornillos y tuercas.
6. Drene el depósito de combustible en su totalidad y tire del lanzador con retroceso varias veces para eliminar el combustible del carburador.
7. Retire la bujía de encendido y vierta 7cc. de aceite para motores de 2 tiempos en el cilindro a través del tapón de la bujía.
 - A – Pase un paño limpio por el tapón de la bujía.
 - B – Tire del lanzador con retroceso 2 ó 3 veces para distribuir el aceite dentro del motor.
 - C – Observe la posición del pistón por el tapón de la bujía. Tire despacio del lanzador con retroceso hasta que el pistón alcance la parte superior de su recorrido y déjelo allí.
8. Instale la bujía (no conecte el cable de encendido).
9. Retire el tubo del soplador de la máquina.

ATENCIÓN



PELIGRO

No almacene la máquina en un lugar cerrado donde se puedan acumular los gases que procedan del combustible o pueda ser alcanzada por una llama o chispa.



Figura 1

Posición	Código	Descripción	Cantidad	Posición		Descripción	Cantidad
1--1	KPC650101	TORNILLO M5X16	5	1--37	KPC650137	CLIP BULON	2
1--2	KPC650102	ARANDELA D.5	6	1--38	KPC650138	BULON PISTON	1
1--3	KPC650103	ARANDELA D.5	9	1--39	KPC650139	PISTON	1
1--4	KPC650104	SILENCIOSO	1	1--40	KPC650140	AROS PISTON	1
1--5	KPC650105	JUNTA ESCAPE	1	1--41	KPC650141	AROS PISTON	1
1--6	KPC650106	ARANDELA D.6	2	1--42	KPC650142	JUNTA CILINDRO	1
1--7	KPC650107	ARANDELA D.6	2	1--43	KPC650143	CARTER MOTOR	1
1--8	KPC650108	TORNILLO M6X20	2	1--44	KPC650144	POLEA METÁLICA	1
1--9	KPC650109	ARANDELA D.5	7	1--45	KPC650145	TUERCA	1
1--10	KPC650110	TORNILLO M5X20	9	1--46	KPC650146	TORNILLO M5X12	1
1--11	KPC650111	PIPETA	1	1--47	KPC650147	ARANDELA D.4-4	1
1--12	KPC650112	MUELLE PIPETA	1	1--48	KPC650148	GUIA	1
1--13	KPC650113	BUJÍA	1	1--49	KPC650149	ARANDELA D.8	1
1--14	KPC650114	CILINDRO	1	1--50	KPC650150	CAZOLETA	1
1--15	KPC650115	TUERCA	1	1--51	KPC650151	CUERDA ARRANQUE	1
1--16	KPC650116	ARANDELA D.10	1	1--52	KPC650152	POLEA ARRANQUE	1
1--17	KPC650117	ARANDELA D.10	2	1--53	KPC650153	MUELLE	1
1--18	KPC650118	VOLANTE MOTOR	1	1--54	KPC650154	CARCASA ARRANQUE	1
1--19	KPC650119	RETEN CIGÜEÑAL	2	1--55	KPC650155	MANETA ARRANQUE	1
1--20	KPC650120	TORNILLO M5X35	4	1--56	KPC650156	TOPE CUERDA ARRANQUE	1
1--21	KPC650121	CARTER MOTOR	1	1--57	KPC650157	TORNILLO M5X50	1
1--22	KPC650122	PIN CENTRAJE CARTER	2	1--58	KPC650158	SOPORTE MARIPOSA STARTER	1
1--23	KPC650123	COJINETE (6302)	2	1--59	KPC650159	MARIPOSA STARTER	1
1--24	KPC650124	JUNTA CARTER	1	1--60	KPC650160	TAPA FILTRO	1
1--25	KPC650125	BOBINA	1	1--61	KPC650161	JUNTA	1
1--26	KPC650126	ARANDELA D.4	1	1--62	KPC650162	GOMA LEVA STARTER	1
1--27	KPC650127	ARANDELA D.4	1	1--63	KPC650163	TORNILLO 9X8.5	1
1--28	KPC650128	TORNILLO M4X20	1	1--64	KPC650164	CARBURADOR COMPLETO	1
1--29	KPC650129	GOMA PASACABLE	1	1--65	KPC650165	JUNTA CARBURACIÓN	1
1--30	KPC650130	CABLE	1	1--66	KPC650166	TORNILLO M5X30	2
1--31	KPC650131	TAPA PROTECCIÓN BOBINA	1	1--67	KPC650167	BACALITA CARBURADOR	1
1--32	KPC650132	INTERRUPTOR STOP	1	1--68	KPC650168	JUNTA ASPIRACIÓN	1
1--33	KPC650133	CHAVETA VOLANTE	1	1--69	KPC650169	CHAPA ASPIRACIÓN	1
1--34	KPC650134	CIGÜEÑAL MOTOR COMPLETO	1	1--70	KPC650170	TORNILLO M5X10	2
1--35	KPC650135	ARANDELA D.5-1	2	1--71	KPC650171	JUNTA ASPIRACIÓN	1
1--36	KPC650136	JAULA AGUJAS BIELA	1				

FIGURE 2

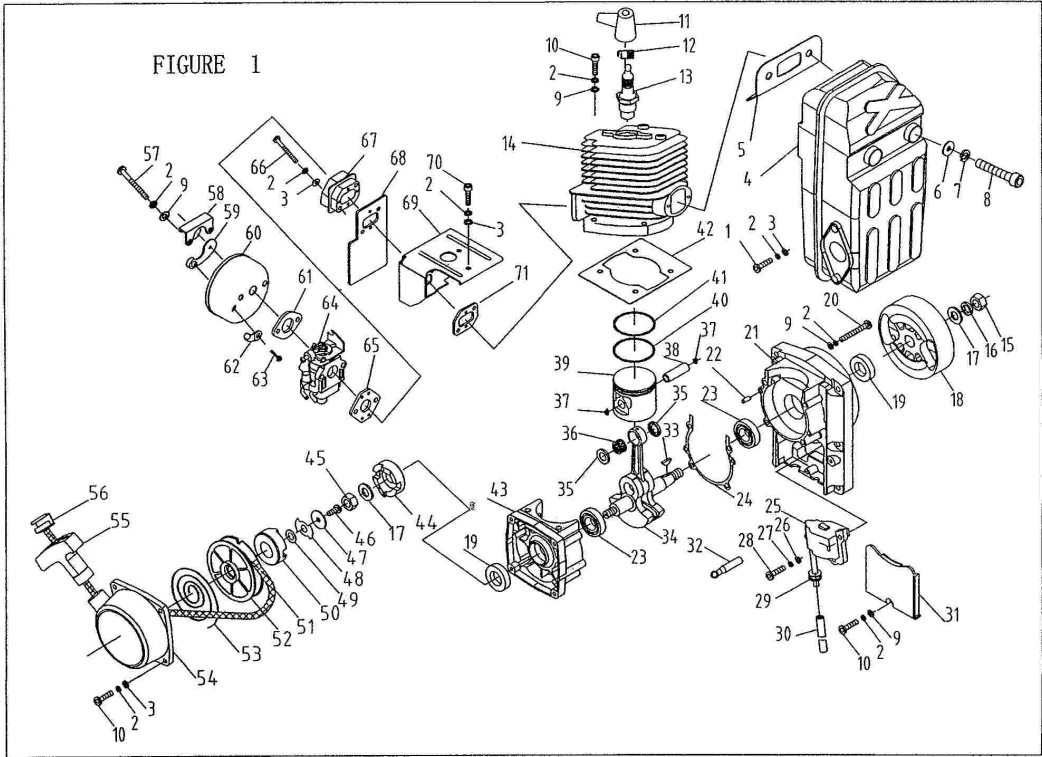

Figura 2

Posición	Código	Descripción	Cantidad	Posición	Código	Descripción	Cantidad
2--1	KPC6502-1	ARNÉS IZQUIERDO	1	2--44	KPC6502-44	COFIA FILTRO AIRE	1
2--2	KPC6502-2	ARNÉS DERECHO	1	2--45	KPC6502-45	ABRAZADERA (46-70)	1
2--3	KPC6502-3	EJE	2	2--46	KPC6502-46	ABRAZADERA (32-50)	1
2--4	KPC6502-4	CLIP TRASERO	11	2--47	KPC6502-47	CUBIERTA INTERIOR FILTRO	1
2--5	KPC6502-5	ESTERA TRASERA	1	2--48	KPC6502-48	REJILLA FLTRO	1
2--6	KPC6502-6	TUERCA	3	2--49	KPC6502-49	ELEMENTO	1
2--7	KPC6502-7	CHASÍS	1	2--50	KPC6502-50	ELEMENTO	1
2--8	KPC6502-8	PROTECTOR	1	2--51	KPC6502-51	CAJA FILTRO	1
2--9	KPC6502-9	TORNILLO 2X14	1	2--52	KPC6502-52	CUBIERTA EXTERIOR FILTRO	1
2--10	KPC6502-10	TORNILLO M5X25	9	2--53	KPC6502-53	TORNILLO 5.3	2
2--11	KPC6502-11	ARANDELA D.5	21	2--54	KPC6502-54	TORNILLO M5X14	4
2--12	KPC6502-12	PROTECTOR	1	2--55	KPC6502-55	PILAR DE GOMA	1
2--13	KPC6502-13	MUELLE	1	2--56	KPC6502-56	CORREA DE SEGURIDAD	1
2--14	KPC6502-14	TORNILLO M5X20	2	2--57	KPC6502-57	CARCASA IZQUIERDA	1
2--15	KPC6502-15	ARANDELA D.5	6	2--58	KPC6502-58	PLUG	1
2--16	KPC6502-16	LAZO IZQUIERDO	1	2--59	KPC6502-59	TORNILLO M5X35	4
2--17	KPC6502-17	CONTROL	1	2--60	KPC6502-60	TURBINA AIRE	1
2--18	KPC6502-18	TUERCA	1	2--61	KPC6502-61	TORNILLO 8X16	2
2--19	KPC6502-19	TAPA REGISTRO	1	2--62	KPC6502-62	CHAPA IZQ ACOMPLAMIENTO	1
2--20	KPC6502-20	ARANDELA	1	2--63	KPC6502-63	CHAPA DER ACOMPLAMIENTO	1
2--21	KPC6502-21	INTERRUPTOR STOP	1	2--64	KPC6502-64	TAPA CONDUCTO	1
2--22	KPC6502-22	GATILLO ACELERADOR	1	2--65	KPC6502-65	SOPORTE	2
2--23	KPC6502-23	PERNO	1	2--66	KPC6502-66	SOPORTE	1
2--24	KPC6502-24	CABLE ACELERADOR	1	2--67	KPC6502-67	TORNILLO M5X12	1
2--25	KPC6502-25	TORNILLO M6X35	1	2--68	KPC6502-68	ARANDELA D.6	6
2--26	KPC6502-26	CABLE	1	2--69	KPC6502-69	ARANDELA D.6	6
2--27	KPC6502-27	ABRAZADERA	1	2--70	KPC6502-70	TORNILLO M6X35	6
2--28	KPC6502-28	TORNILLO M5X16	16	2--71	KPC6502-71	TORNILLO M5X55	2
2--29	KPC6502-29	ARANDELA D.5	20	2--72	KPC6502-72	TORNILLO 2X9.5	2
2--30	KPC6502-30	TORNILLO M5X20	2	2--73	KPC6502-73	CHAPA PROTECCIÓN	1
2--31	KPC6502-31	LAZO DERECHO	1	2--74	KPC6502-74	CHAPA PROTECCIÓN	1
2--32	KPC6502-32	DEPÓSITO COMBUSTIBLE	1	2--75	KPC6502-75	PROTECCIÓN	1
2--33	KPC6502-33	TUERCA	7	2--76	KPC6502-76	TORNILLO M5X20	4
2--34	KPC6502-34	ARANDELA	1	2--77	KPC6502-77	JUNTA	1
2--35	KPC6502-35	ARANDELA	1	2--78	KPC6502-78	ABRAZADERA (78-101)	1
2--36	KPC6502-36	VÁLVULA TAPÓN	1	2--79	KPC6502-79	TUBO FLEXIBLE	1
2--37	KPC6502-37	TAPÓN	1	2--80	KPC6502-80	ABRAZADERA (59-82)	1
2--38	KPC6502-38	TAPÓN COMPLETO	1	2--81	KPC6502-81	TUBO SOPLADOR	1
2--39	KPC6502-39		1	2--82	KPC6502-82	TUERCA	1
2--40	KPC6502-40	GOMA TUBOS GASOLINA	1	2--83	KPC6502-83	SOPORTE	1
2--41	KPC6502-41		1	2--84	KPC6502-84	TORNILLO M6X45	1
2--42	KPC6502-42	TUBO GASOLINA	1	2--85	KPC6502-85	TUBO SOPLADOR	1
2--43	KPC6502-43	FILTRO GASOLINA	1	2--86	KPC6502-86	TUBO SOPLADOR FINAL	1

MANUEL DE L'UTILISATEUR

MOTOR DEL SOPLADOR SK650

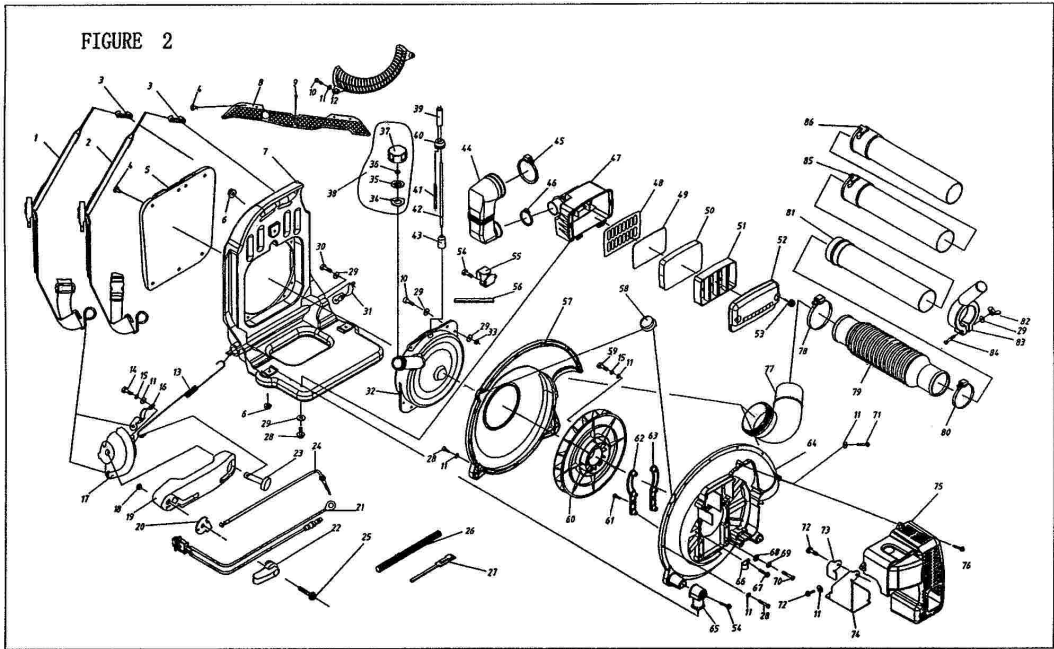

ATTENTION



DANGER

Lisez attentivement les instructions et observez les règles de sécurité pour un emploi sans danger. Le non-respect de ces consignes pourrait entraîner des blessures graves.

•• INTRODUCTION

La Souffleuse Back-Pack modèle SK-650 a été conçue et fabriquée pour vous fournir durabilité et fiabilité. Lisez ce manuel en vous assurant de l'avoir compris. Vous le trouverez facile d'usage, plein de conseils d'utilisation pour vous aider, et de messages de SECURITE.

•• MANUEL DE L'UTILISATEUR



Il contient des instructions et des renseignements concernant l'utilisation, le démarrage, l'arrêt, la maintenance, l'entreposage et le montage spécifiques à ce matériel.

1. SÉCURITÉ

• ETIQUETTES •

Placez ces étiquettes sécurité sur votre matériel. L'illustration complète de la machine, au paragraphe « DESCRIPTION », vous aidera à les placer correctement. Assurez-vous que les étiquettes sont lisibles et compréhensibles, et suivez dessus leurs instructions. Si une étiquette était illisible, vous pouvez la commander chez votre fournisseur. Reportez-vous aux instructions COMMANDE DE PIECES pour l'information spécifique.

ETIQUETTE D'AVERTISSEMENT GENERAL (placée sur le dessus de la souffleuse)

ETIQUETTE CHAUD (près du silencieux)

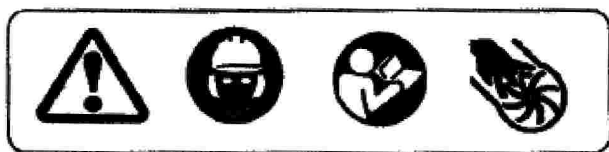

SYMBOLES INTERNATIONAUX

Aspect du symbole					
Description et usage du symbole	Lisez/comprenez le manuel de l'utilisateur	Protéger les yeux, la tête et les oreilles	Surface chaude	Danger/Sécurité	Attention à vos doigts

2. INSTRUCTIONS DE SÉCURITÉ

• CONDITION PHYSIQUE DE L'UTILISATEUR ET ÉQUIPEMENT DE SÉCURITÉ •

ATENCIÓN



PELIGRO

Les utilisateurs de Power Blower risquent les blessures sur eux-mêmes et les autres, en cas d'usage inadapté de la souffleuse et de non-respect des consignes de sécurité. Des vêtements adaptés et un équipement de sécurité doivent être portés pendant l'utilisation de la souffleuse.

CONDITION PHYSIQUE DE L'UTILISATEUR

Votre discernement et votre dextérité physiques peuvent être affaiblis si :

- vous êtes fatigué ou malade
- vous avez pris des médicaments
- vous êtes sous l'influence de l'alcool ou des drogues

N'utilisez la machine que si vous êtes en bonne condition physique ou mentale.

PROTECTION DES YEUX

Quand vous utilisez la souffleuse, portez une protection oculaire conforme aux normes CE ou ANSIZ87.1.

PROTECTION DES MAINS

Utilisez des gants de travail antidérapants et résistants, pour assurer votre prise sur la poignée. Les gants réduiront aussi les vibrations transmises par la machine à vos mains.

PROTECTION RESPIRATOIRE

Utilisez un masque pour vous protéger de la poussière.

PROTECTION AUDITIVE

Nous recommandons d'utiliser une protection des oreilles quand vous utilisez la machine.

TENUE VESTIMENTAIRE ADAPTÉE

Utilisez des vêtements ajustés et résistants.

Utilisez des pantalons et des chemises à manches longues.

Ne portez pas de culottes courtes.

Ne portez ni cravate, ni écharpe, ni bijoux.

Portez des chaussures de sécurité avec semelles antidérapantes.

Ne portez pas de sandales.

Ne travaillez pas pieds nus.

N'approchez pas les cheveux longs du moteur ou de la zone d'aspiration de la souffleuse. Rassemblez-les sous un couvre-chef ou un filet.

TEMPS HUMIDE ET CHAUD

Une tenue vestimentaire alourdie peut augmenter la fatigue de l'opérateur et causer un malaise dû à la chaleur. Programmez votre travail intensif tôt le matin ou en fin d'après-midi, quand les températures sont plus fraîches.

• ÉQUIPEMENT •

Avant son utilisation, un contrôle complet de la machine doit être entrepris:

Vérifiez qu'il n'y a aucun écrou ou boulon manquant ou dévissé. Revissez ou remplacez-les si nécessaire.

Vérifiez que les conduites de carburant, le réservoir et la zone autour du carburateur ne présentent pas de fuites. NE PAS faire fonctionner la machine en cas de fuite.

Ne laissez pas de débris inflammable dans la zone d'échappement. Evitez tout contact avec celle-ci pendant ou immédiatement après utilisation.

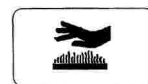

• UTILISATION EN TOUTE SÉCURITÉ •

CHOISIR LA ZONE DE TRAVAIL

Inspectez la zone que vous devez nettoyer. Recherchez les éventuels obstacles tels que pierres ou objets métalliques. Prévenez les personnes alentour et vos collègues de travail, et veillez à ce que les enfants et les animaux n'approchent pas à moins de 15 mètres de la souffleuse en marche.

Tenez compte des courants d'air ; évitez de laisser ouvertes portes et fenêtres.

Portez à la connaissance des utilisateurs de cette machine le Manuel de l'Utilisateur et les instructions pour une utilisation en toute sécurité.

N'utilisez pas la souffleuse en direction des personnes et des animaux.

Démarrez la machine au sol et en mode ralenti. Vérifiez que le tube souffleur n'est pas obstrué par la terre ou par un objet quelconque.

ATTENTION



DANGER

Ne faites pas fonctionner cette machine à l'intérieur ou dans des endroits insuffisamment ventilés. Les gaz d'échappement du moteur sont nocifs et peuvent entraîner des blessures graves voire la mort.

ASSUREZ VOTRE PRISE

Tenez la poignée en l'encerclant de tous vos doigts joints.

MAINTENEZ UNE POSITION FERME

Gardez en permanence l'équilibre et les deux pieds au sol. Ne vous tenez pas sur des surfaces glissantes, irrégulières ou instables. Ne travaillez pas en position acrobatique ou sur une échelle.

Ne procédez pas à la Maintenance ou au Montage pendant que l'engin est en marche.

CONTRÔLE DU NIVEAU SONORE

Suivez la réglementation locale en matière de niveau sonore et de plages horaires de travail. Utilisez cette machine uniquement durant les heures autorisées.

Ne faites jamais fonctionner la machine à une vitesse supérieure à celle requise pour la réalisation d'une tâche. Plus le moteur tourne vite, plus le niveau sonore de la souffleuse est élevé. Soyez un bon voisin.

EVITEZ LES SURFACES CHAUDES

Machine en marche, le silencieux ou le pot catalytique et leur protection peuvent devenir extrêmement chauds. Evitez donc tout contact avec, pendant ou immédiatement après l'utilisation. Gardez toujours la zone d'échappement, libre de débris inflammables.

Laissez le moteur et le silencieux refroidir complètement avant d'entreprendre toute opération de maintenance.

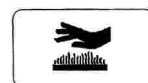

3. MONTAGE

• SPECIFICATIONS •

Modèle: SK-650

Longueur: 465 mm

Largeur: 365 mm

Hauteur: 525 mm

Poids: 11 kg.

Type de moteur: Moteur à 2 temps monocylindre à essence et refroidissement par air

Carburateur: Type Walbro à diaphragme, modèle WYK à pompe d'amorçage

Système d'allumage: Flywheel Magneto, type allumage par décharge de condensateur

Bougie: L4RTC écartement des électrodes (0,6~0,7) mm

Système d'échappement: Silencieux pare-étincelles

Carburant: Mélange 2 temps (essence et huile 2 temps)

Huile: 30:1 Haute Performance, pour moteurs 2 temps refroidissement à air

Vitesse du ralenti: (2250 – 2750) rpm

Vitesse régime maximum: >6800 rpm

Cylindrée: 63,3 cc

Diamètre: 48,00 mm

Parcours: 35,0 mm

ATTENTION



DANGER

Ne réalisez aucune opération de maintenance ou de montage pendant que le moteur est en marche, sinon vous risqueriez de graves blessures.

• INSTALLATION DES TUBES DE LA SOUFFLEUSE ET DU MANCHE DE LA POIGNEE •

1. Assembler le tube rigide avec son embout (D) dans le tube flexible (C).
2. Assembler le tube flexible (C) au coude (A) puis à la souffeuse.
3. Placer les colliers (B) aux deux extrémités du tube flexible (c) et serrez-les.

4. Desserrer complètement l'écrou à oreilles (I) jusqu'à l'ouvrir. Placer l'anneau de la poignée (J).

5. Aligner les encoches (H) de l'écrou de poignée avec les chevilles du tube (G). Placer le manche selon un angle tel qu'il soit orienté dans une direction opposée à celle de l'utilisateur.
6. Glisser le manche de poignée sur le tube par son embout (D).

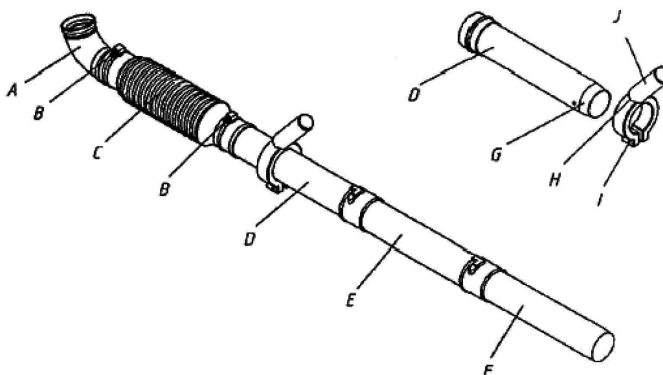

7. Placer le manche de poignée pour une prise confortable et serrer l'écrou à oreilles (I).
8. Assembler le tube rigide (E) au tube avec embout (D), en le faisant tourner dans le sens contraire des aiguilles d'une montre jusqu'à ce qu'il se bloque.
9. Assembler le tube rigide (F) au tube rigide (E) en faisant tourner le tube rigide (F) dans le sens contraire des aiguilles d'une montre jusqu'à ce qu'il se bloque.

4. AVANT LA MISE EN MARCHÉ

• CARBURANT •

CARACTÉRISTIQUES

Utilisez du carburant non évaporé et propre.

Préparer tous les carburants avec de l'huile 2 temps de qualité supérieure, dans une proportion essence/huile de 30 :1

INSTRUCTIONS POUR LE MÉLANGE

1. Remplir un récipient à carburant adapté jusqu'à sa moitié.
2. Ajouter l'huile 2 temps à l'essence.
3. Fermer le récipient et secouer pour mélanger l'huile et l'essence.
4. Ajouter le reste de l'essence et re-procéder au mélange. .
5. Refermer le récipient avec son bouchon, et nettoyer le récipient et les alentours du carburant qui aurait pu déborder.

MANIPULATION DU CARBURANT

ATTENTION



DANGER

Le carburant est TRÈS inflammable. Prenez les plus extrêmes précautions quand vous mélangez, stockez ou manipulez celui-ci, sinon vous risqueriez des blessures graves.

Utilisez un récipient à carburant spécialement conçu à cet effet.

NE PAS fumer près du carburant.

NE PAS provoquer de flamme ou d'étincelle à proximité du carburant.

Les récipients/containers à carburant peuvent être en surpression. Dévissez toujours lentement ceux-ci pour rétablir une pression normale.

NE JAMAIS remplir le réservoir de la machine quand le moteur est CHAUD.

NE JAMAIS remplir le réservoir de la machine quand le moteur est en marche.

NE PAS remplir un récipient de carburant à l'intérieur. TOUJOURS remplir ces récipients à l'extérieur en lieu dégagé.

Serrez fermement le bouchon du récipient après remplissage.

Vérifiez qu'il n'y a pas de fuite de carburant. En cas de fuite, ne démarrez pas la machine jusqu'à ce qu'elle soit colmatée.

•• IMPORTANT:

La dépense de carburant est la cause principale des émissions d'hydrocarbure. Certains pays peuvent exiger l'usage de containers à fermeture automatique pour réduire la déperdition de carburant. Contactez votre fournisseur pour plus d'information.

APRÈS LE REMPLISSAGE DU RÉSERVOIR

Nettoyer la machine du carburant qui aurait débordé.

Déplacez-vous d'au moins 3 mètres de l'endroit où vous étiez pour faire le plein.

APRÈS L'UTILISATION DE LA MACHINE

NE PAS entreposer la machine avec le réservoir contenant du carburant. Vous risquez des fuites.

Transvasez le carburant non utilisé dans un récipient prévu à cet effet.

STOCKAGE

Les réglementations concernant le stockage du carburant varient selon les pays. Contactez les autorités locales à ce sujet. A titre de précaution, stockez le carburant dans un récipient hermétique breveté. Placez-le dans un bâtiment inhabité correctement ventilé, à l'abri des étincelles et des flammes. Ne pas stocker plus de 30 jours.

•• IMPORTANT:

Le carburant stocké se dégrade. Ne préparez jamais plus de carburant que nécessaire dans les 30 jours, ou 90 jours si vous utilisez un stabilisant pour carburant.

Stockez le carburant 2 temps bien à part. TOUJOURS secouer énergiquement le récipient de carburant avant chaque usage.

5. UTILISATION

Lanceur avec retour: Ne tirer que sur 1/3 ou 2/3 de la longueur du câble ; cela suffit pour démarrer. Ne laissez pas le câble revenir brutalement en position initiale. Maintenez toujours fermement la machine.

Tourner la poignée à ressort de l'accélérateur, jusqu'à ce qu'elle se trouve dans une position confortable à l'utilisation.

• DEMARRAGE MOTEUR A FROID •

1- Placer le levier d'accélérateur (A) sur la position DEMARRAGE/RALENTI.

2. Fermer le Starter-Démarrage à froid.

Déplacer le starter (B) jusqu'à la position "Démarrage à froid".

3. Amorçage

Pomper la tétine d'amorçage (C) jusqu'à ce que le carburant soit visible et s'écoule librement dans le tuyau de retour du réservoir. Pomper 4 ou 5 fois encore.

4. Tirer sur la poignée du lanceur (D) (5 ou 6 fois) jusqu'à ce que le moteur démarre.

5. Placer le starter (B) en position marche et si nécessaire redémarrer le moteur.

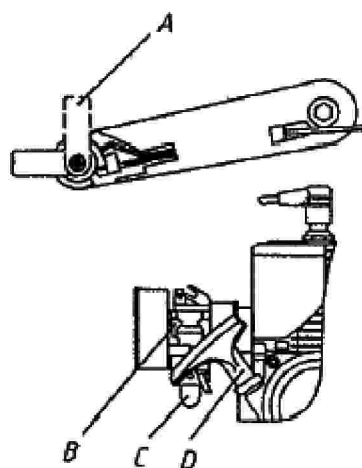

!ATTENTION!

Si le moteur ne démarre pas après 5 tirages, employer la procédure de démarrage à froid.



!ATTENTION!

Laisser le moteur chauffer avant d'utiliser la machine.

• DEMARRAGE MOTEUR CHAUD •

- 1- Placer le levier d'accélérateur (A) sur la position démarrage/ralenti.
- 2- Tirer sur la poignée du lanceur (D) et le moteur devrait démarrer. Ne pas utiliser le starter (B).



!ATTENTION!

Si le moteur ne démarre pas après 5 tirages, employer la procédure de démarrage à froid.

• ARRET DU MOTEUR •

Placer le levier d'accélérateur (E) sur la position ralenti et pousser l'interrupteur d'arrêt jusqu'à l'arrêt complet du moteur.



• UTILISATION DE LA SOUFFLEUSE •

ATTENTION



DANGER

Employez toujours des lunettes de protection, des protections d'oreilles, un masque facial filtrant, et prenez toutes les mesures de sécurité, sinon vous risqueriez des blessures graves. Ne pointez pas le tube de la souffeuse en direction des personnes ou des animaux.

•• IMPORTANT

Afin de ne pas endommager le moteur par une suraccélération, n'obstruez pas le tube de la souffeuse.

Lisez attentivement le chapitre Sécurité pages 3 et 6.

1. Utiliser la machine uniquement aux heures appropriées.
2. Laisser le moteur chauffer pendant quelques minutes jusqu'à atteindre un ralenti rapide moteur à l'aide du levier d'accélération (A)

4. Utiliser une basse vitesse pour évacuer les feuilles des chemins, des cours et des routes.

5. Une vitesse plus importante est nécessaire pour évacuer l'herbe et les feuilles d'une pelouse ou d'un parterre.

6. Une vitesse plus élevée est nécessaire pour déplacer le gravier, les déchets, la neige, les bouteilles ou canettes d'un chemin d'une rue d'un parking ou d'un stade.

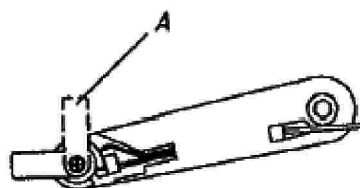

•• IMPORTANT

N'employer jamais une vitesse plus rapide que nécessaire pour effectuer une tâche. Rappelez-vous que plus rapide est le régime du moteur, plus fort est le bruit de la souffeuse. Réduisez l'émission de poussière en utilisant la souffeuse à régime réduit et en humidifiant/vaporisant les matériaux si nécessaire. Gardez les déchets sur votre propriété. Soyez correct – soyez un bon voisin.

6. MAINTENANCE

Cette souffleuse a été conçue pour fonctionner de nombreuses heures sans avarie. Une maintenance rigoureuse et régulière est nécessaire pour qu'il en soit ainsi. Si vous manquez d'assurance ou si vous n'êtes pas équipé de l'outillage nécessaire, vous pouvez porter votre machine à votre fournisseur pour la maintenance. Pour vous aider à choisir entre FAIRE VOUS-MEME la maintenance ou la confier au fournisseur, chaque tâche de maintenance a été répertoriée. Si une tâche n'est pas répertoriée, adressez-vous à votre fournisseur pour les réparations.

• NIVEAU DE DIFFICULTE TECHNIQUE •

Niveau 1 = Facile. La plupart des outils requis sont livrés avec la machine

Niveau 2 = Difficulté modérée. Certains outils spécifiques peuvent être requis.

Niveau 3 = Expérience requise. Des outils spécifiques sont nécessaires. Nous vous recommandons de porter la machine à votre fournisseur pour le service après-vente.

Composant / Système	Procédure de maintenance	Avant utilisation	Chaque remplissage du réservoir	Chaque jour toutes les 4 h.	Tous les 3 mois ou 90 heures	Tous les 6 mois ou 270 heures	Tous les ans
Filtre à air	Vérifier/Changer	V/N		V/N		C*	
Filtre à carburant	Vérifier/Changer				V		C
Circuit de carburant	Vérifier/Changer	V	V				C*
Carburateur	Vérifier/Changer					V (1)	C(1)
Système du Starter	Vérifier/Changer		V				
Système de refroidissement	Vérifier/Nettoyer	V/N		V/N			
Canal d'échappement du cylindre	Vérifier/Nettoyer /Décarboniser				V/N		
Silencieux pare étincelles	Vérifier/Nettoyer /Changer				V*		C*
Câble de démarrage	Vérifier/Nettoyer	V					V
Fuites de carburant	Vérifier/Réparer	V					V
Bougies	Nettoyer/Changer				V/N*	C	
Système d'allumage	Nettoyer/Changer	Aucune maintenance requise pour la bobine et le volant					
Vis/Ecrous /Boulons	Vérifier/Changer /Resserrer	V*					V: Vérifier N: Nettoyer C: Changer

•• IMPORTANT

Les fréquences de maintenance présentées dans ce tableau constituent un minimum. L'utilisation de la machine et votre expérience détermineront la fréquence de maintenance adaptée.

* Tous les changements de pièces recommandés le sont en cas de pièces endommagées ou usées repérées pendant la vérification

(1) Changement de pièce requis après 600 heures en cas d'usage professionnel. En cas d'usage privé, le nettoyage est requis tous les 6 mois.

Le nettoyage inclut le remontage.

• FILTRE A AIR •

1. Fermer le starter (position Démarrage à Froid), afin d'éviter que la poussière ne pénètre dans le carburateur quand le filtre à air est retiré

Brosser les saletés accumulées dans l'arrivée d'air.

2. Retirez le couvercle du filtre à air. Nettoyer le filtre, et vérifier qu'il n'est pas endommagé. Si celui-ci est souillé de carburant ou très sale, le remplacer.

nettoyé et réutilisé, s'assurer que :

- il s'ajuste encore correctement dans son emplacement.
- il est monté face d'origine vers l'extérieur.

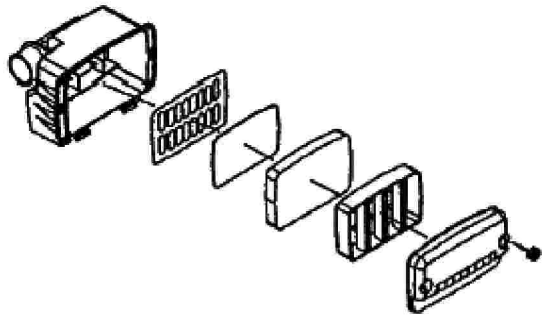

• BOUGIE •

1. Retirez la bougie et vérifiez qu'elle n'est pas encrassée, usée, et que l'électrode centrale n'est pas arrondie.

2. Nettoyer la bougie ou la remplacer par une neuve. NE PAS la nettoyer par sablage ; le sable restant endommagerait le moteur.

3. Régler l'écartement des électrodes en écartant celle de l'extérieur.

4. Serrer la bougie à (145-155) kg/cm

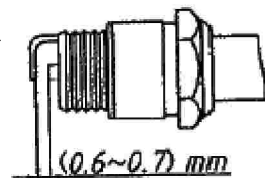

7. DEPANNAGE

ATTENTION



DANGER

Les vapeurs de carburant sont extrêmement inflammables et/ou explosives.
Ne testez jamais l'allumage d'une bougie à proximité de l'orifice de bougie ouvert, au risque de provoquer des blessures graves.

Problème		Cause		Résolution
Le moteur réagit	Carburant dans le carburateur	Pas de carburant dans le carburateur	Filtre à carburant encrassé	Nettoyer
			Conduite de carburant encrassée	Nettoyer
	Carburateur		Contactez votre fournisseur	
	Carburant dans le cylindre	Pas de carburant dans le cylindre	Carburateur	Contactez votre fournisseur
		Silencieux souillé d'essence	Mélange de carburant trop riche	Mettre le starter Nettoyer / Changer le filtre à air Régler le carburateur Contactez votre fournisseur
	Étincelle en bout de câble de connexion	Pas d'étincelle en bout de câble de connexion	Interrupteur fermé Problème électrique Interrupteur mal positionné	Ouvrir l'interrupteur Contactez votre fournisseur Contactez votre fournisseur
	Étincelle à la bougie	Pas d'étincelle à la bougie	Ecartement des électrodes incorrect	Régler à 0,65 mm
Encrassée de carbone			Nettoyer ou Changer	
Noyée d'essence			Nettoyer ou Changer	
			Bougie défectueuse	Changer la bougie
Le moteur ne réagit pas			Problème interne du moteur	Contactez votre fournisseur
Le moteur tourne	Se coupe ou reste à faible régime		Filtre à air encrassé	Nettoyer ou Changer
			Filtre à carburant encrassé	Changer
			Arrivée de carburant obstruée	Changer
			Bougie	Nettoyer et régler /changer
			Carburateur	Régler
			Système de refroidissement obstrué	Nettoyer
		Echappement/ Ecran pare-étincelles obstrué	Nettoyer	
Le moteur tourne correctement	La souffleuse ne fonctionne pas, faiblit ou fonctionne par à-coups		Tube de souffleuse obstrué, démis ou détérioré	Déboucher Replacer Changer

8. ENTREPOSAGE

ATTENTION



DANGER

Pendant l'utilisation, le silencieux ou le pot catalytique et leur protection deviennent chauds. Gardez toujours la zone d'échappement nettoyée des débris inflammables pendant le transport ou l'entreposage, sinon vous risqueriez des détériorations matérielles ou des blessures graves.

• **ENTREPOSAGE A LONG TERME (SUPERIEUR A 30 JOURS)** •

N'entreposez pas la machine pour une longue durée (30 jours ou plus) sans procéder auparavant à une maintenance préventive, incluant ce qui suit :

1. Entreposer la machine dans un endroit à l'abri de la poussière et hors de portée des enfants.
2. Placer l'interrupteur (A) en position « STOP ».
3. Nettoyer l'extérieur de la machine de la graisse accumulée, de l'huile, de la saleté ou des débris.
4. Soyez à jour des travaux périodiques de lubrification ou d'entretien requis.
5. Resserrer toutes les vis et tous les écrous.
6. Vidanger complètement le réservoir de carburant, et tirer à plusieurs reprises sur le câble de démarrage pour vider le carburateur du carburant restant.
7. Retirer la bougie et verser 7cc. (1/4 oz, 1/2 cuillère à soupe) d'huile 2 temps dans le cylindre par l'orifice de bougie.
 - A – Passer un coup de chiffon propre sur l'orifice de bougie..
 - B – Tirer 2-3 fois sur la poignée de câble de démarreur, pour répartir l'huile dans le cylindre
 - C – Contrôlez la position du piston par l'orifice de la bougie. Tirer lentement sur le câble jusqu'à ce que le piston arrive en position haute, et laissez-le en place.
8. Replacer la bougie (ne pas brancher le câble d'allumage).
9. Retirer le tube de souffleuse de la machine.

ATTENTION



DANGER

N'entreposez pas la machine dans un lieu clos où les vapeurs de carburant pourraient s'accumuler et rentrer en contact avec une flamme ou une étincelle.

**EC DECLARATION OF COMPLIANCE
DECLARATION CE DE CONFORMITE
CE-KONFORMITÄTSERKLÄRUNG
DICHIARAZIONE CE DI CONFORMITÀ
DECLARACIÓN CE DE CONFORMIDAD**

I, the undersigned, / Je soussigné, / Der Unterzeichner, / Il sottoscritto, / El abajo firmante,

ANTONIO MONER SL- c/ Sant Maurici, 2-6 – 17740 VILAFANT – SPAIN

Certify that engine blower/ atteste que le souffleur de feuilles / bestätigt, dass durchbrennenmotor der Blätter/ attesta che il motore di salto / certifica que soplador de hojas :

Make / Marque / Fabrikmarke / Marca / Marca: **KPC KAMA POWER**

Type / Type / Typ / Tipo / Tipo: **SK650**

-R.P.M. / Regime / Drehzahl / N° giri di prova / R.P.M.: **3600**

-Power / Puissance / Leistung / Potenza / Potencia: **4,0 kw**

Compliant with the requirements of Directives 98/37/EC, 89/336/EC, 2000/14/EC annex V / Conforme aux conditions requises des Directives 98/37/EC, 89/336/EC, 2000/14/EC annexe V / Entspricht den Anforderungen der Richtlinien 98/37/EC, 89/336/EC, 2000/14/EC Anlage V / È conforme ai requisiti delle Direttive 98/37/EC, 89/336/EC, 2000/14/EC allegato V / Resulta Conforme con los requisitos de las Directivas 98/37/EC, 89/336/EC, 2000/14/EC anexo V:

Level of acoustic power measured: / Niveau de puissance acoustique relevé: / Gemessener Schalldruck: / Livello di potenza acustica misurato: / Nivel de potencia acústica medido: **104 dB (A)**

Guaranteed sound power level / Niveau de puissance acoustique garanti / Garantierter Geräuschniveau / Livello di potenza acustica garantito / Nivel de potencia acústica: **105 dB (A)**

Manufactured and depositary of the technical documentation / Fabricant et dépositaire de la documentation technique / Hersteller and Verwahrer der technischen Dokumentation / Fabbricante e depositario della documentazione tecnica / Constructor y depositario de la documentación técnica:

S.H.P.M. CO.,LTD

43 YIZHOU ROAD, LINYI CITYM SHANDONG, CHINA

Done at / Fait à / Ausgestellt in / Fatto a / Hecho en VILAFANT

Le / am / li / el 2007

Signature / Signature / Unterschrift / Firma

ANTONIO MONER CALLAVED

Administrador

